

この度は弊社製品をお買い上げいただき、誠にありがとうございます。
本製品をご使用の前に、この説明書をよくお読みのうえ、ご使用ください。

本製品の内容

- ・アルミヒートシンク ×1
- ・熱伝導シート ×1
- ・保証書兼取扱説明書(本書) ×1

対応する機器

[ゲーム機器]

PS5 (CFI-1000シリーズ、CFI-2000シリーズ 両対応)
[M.2 SSD]

※M.2SSDは付属しておりません。別途お買い求めください。

※ヒートシンクが装着されているM.2 SSDには使用できません。

※すべてのM.2 SSDで装着を保証するものではありません。

※本製品は、M.2 SSDの放熱を補助しますが、冷却効果はご使用のM.2 SSDとの相性や使用環境によって異なります。快適なゲーム機の動作を保証するものではありませんので、その点はご了承ください。

本製品の取付方法

<ヒートシンクを取り付ける前に>

- ・M.2 SSDは精密機器ですので、衝撃には十分ご注意ください。
- ・静電気を与えると誤動作や故障の原因となります。身の回りの金属に触れて身体の静電気を取り除いてから行ってください。
- ・濡れた手で機器に触れないでください。感電や故障の原因になります。
- ・データの入っているM.2 SSDに装着する場合は、不測の事態に備えて必ずデータのバックアップを行ってください。
- ・M.2 SSDの本体などに傷がつくとSSDメーカーの保証が受けられなくなる可能性がありますので、慎重に取り扱ってください。

①別売のM.2 SSDを装着します。

※M.2 SSD本体の取り付け方法は、その機器のマニュアルを見て行ってください。

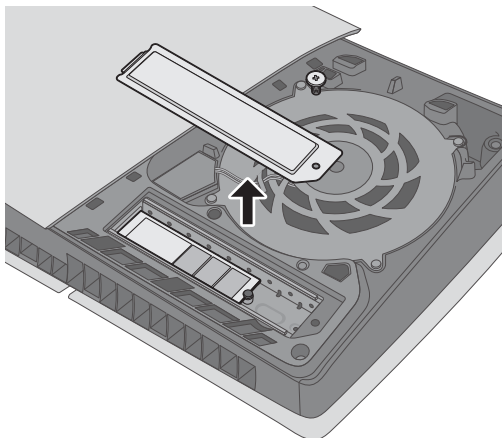

②熱伝導シートの片面の保護シートを剥がし、M.2 SSD本体に貼り付けます。その際、切り欠き部分に重ならないように注意してください。

※M.2 SSDのサイズに合わない場合は必要に応じてカットしてください。

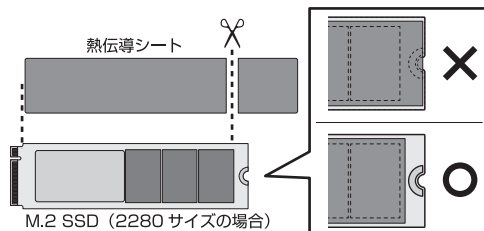
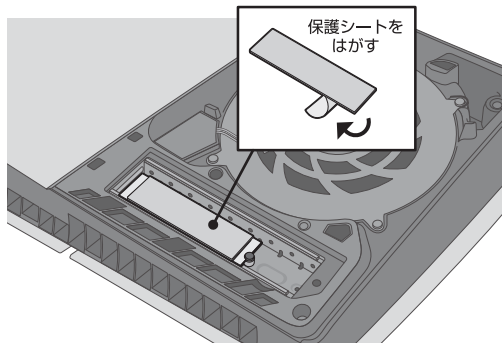

③ 反対側の保護シートを剥がします。

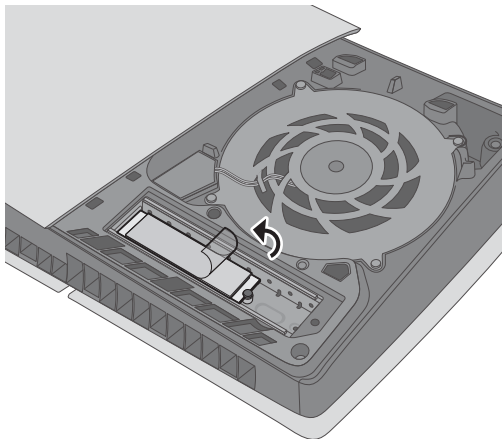

④ 拡張スロットカバーを固定しているネジを使ってヒートシンクを固定します。

※ヒートシンクが浮いてネジが止まらない場合は、M.2 SSD に干渉している場合があります。干渉してしまう場合は本製品はご使用いただけません。

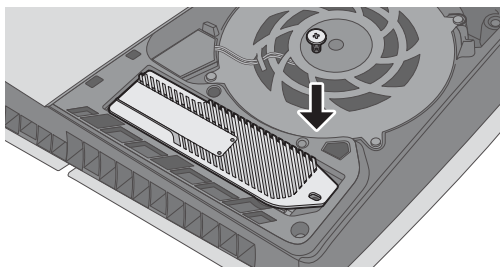
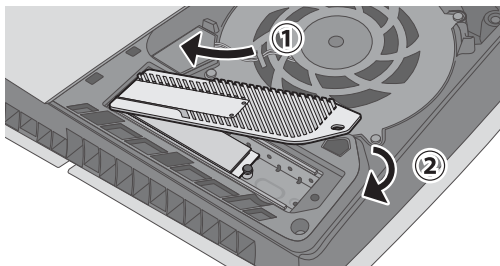

使用上のご注意

- 本製品のご使用前に、各機器の動作保証に関する項目をお読みください。
- 煙が出る、異常な発熱や異臭がする、異音を感じた場合は、すぐに使用を中止し本製品を取り外してください。
- 濡れた手で機器に触れないでください。感電や故障の原因になります。
- 静電気にご注意ください。静電気を与えると誤動作や故障の原因となります。
- 使用状況より、ヒートシンク本体、通風孔付近などが高温になる可能性がありますので火傷にご注意ください。
また、近くにビニールなどの熱に弱い物を置かないでください。
- 無理な力で脱着や、過度に曲げる・引っ張るなどの取扱いはしないでください。
- 高温多湿・直射日光・火気のそばや、小さなお子様やペットの手の届く場所には置かないでください。
- シンナー・ベンジン・アルコール類などで拭かないでください。
- 本製品の分解・改造等は破損の原因となりますので、決してしないでください。
- 本製品はイラストと異なる場合がございます。
- 製造時期の違いにより、色や形状・仕様の異なる場合がございます。

免責事項

- ※本製品のご使用に際し、関連商品等にキズや破損が発生しても、弊社は一切の責任を負いかねますのでご了承ください。
- ※本製品の故障や破損に起因した、他の機器やデータに対する二次的な損害については一切の責任を負いません。
- ※万一、弊社の製造上の原因により不良があった場合には、購入日、購入店舗の確認できるもの（レシートや保証書など）および製品パッケージをお持ちであれば、製品のお取替え、または同等品と交換いたします。
- ※個人間での譲渡・売買、景品として入手されたものに関するサポートはサポート対象外となります。

保証書

保証規定

- 本製品の保証期間は、お買い上げ日から6ヶ月間です。
- 万一、期間内に故障した場合は、保証規定に従い無償修理または製品交換をさせていただきます。
- 本製品の保証は日本国内においてのみ有効です。
- 保証期間内でも次のような場合は保証対象外となります。

- 1) 本保証書と、レシート（お買い上げ日、購入店の確認ができる物）、及び商品のご提示がない場合
- 2) お名前、ご住所、ご連絡先などの確認ができない場合
- 3) 製品の分解や改造があった場合
- 4) 落下・衝撃・水濡れなど、お客様の過失により生じた故障の場合
- 5) お客様の誤使用や不適切な扱いにより生じた故障の場合
- 6) 火災、地震、落雷などの天災により生じた故障の場合
- 7) 一般家庭用ではない業務用機器などに使用された場合
- 8) 故障した製品を弊社で確認できない場合
- 9) 故障の原因がお客様の接続機器である場合
- 10) その他、弊社の判断において、故障と認められない場合

品名	PS5拡張スロット用 ラージアルミヒートシンク	型番	SASP-0709
保証期間	お買い上げ日より6ヶ月		
お客様	お買い上げ日： 年 月 日		
	お客様ご住所：（〒 - ）		
	お名前 様		
販売店様	販売店名		
	販売店住所		
	販売店電話番号		
	レシートなどをお貼りください		